

其余 50/

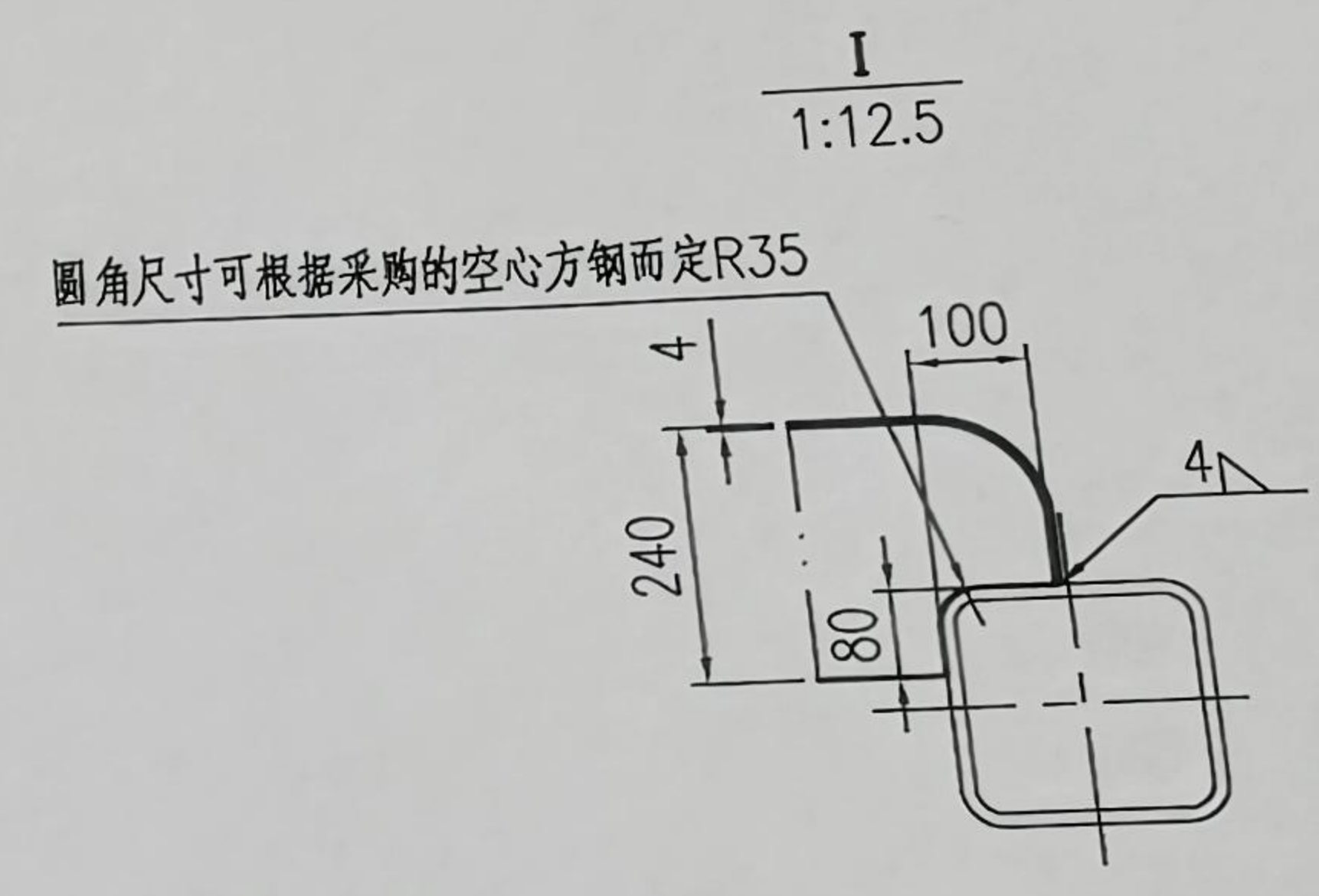
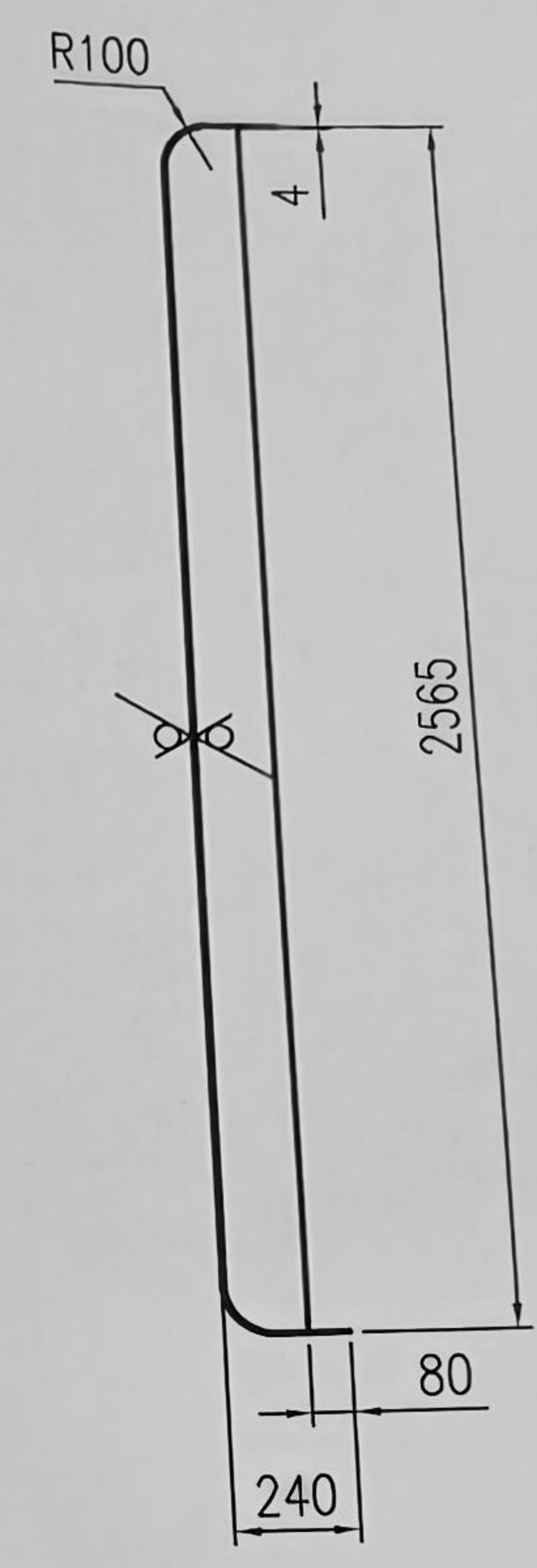

圆角尺寸可根据采购的空心方钢而定R35

受控文件

技术要求:

1. 钢板在加工前要求平直, 其不平度不大于1/1000。
2. 钢板允许拼接, 拼接焊缝须焊透, 并进行渗透检测, 应符合NB/T47013.5《承压设备无损检测 第5部分: 渗透检测》PT-I级要求。
3. 如图I缺口处, 在组件拼装时根据拼装实际情况切割、打磨, 保证膨胀板与设备的密封。
4. 与前花板, 中间花板, 后花板一起配钻。

江苏索普赛瑞装备制造有限公司							Jiangsu SOPO-CERE Equipment Manufacturing Co., Ltd.	
S30408							密封膨胀板	
MARK 标记	TOTAL NO. 处数	FILE NO. 更改文件号	SIGN 签名	DATE 日期	WEIGHT(kg) 重量	SCALE 比例	REV. 版次	
DESIGN 设计	许大宇	2024.2.19	SERIAL# 产品编号	296	1:25	0	15SCG2402-1	
APPROVE 批准	赵晓娟	2024.2.19	24-1004SMKMS/24-1005SMKMS 24-1006SMKMS/24-1007SMKMS	TOTAL-PAGES 共 张	No.-PAGE 第 张			

本图纸及相关文件版权属于江苏索普赛瑞装备制造有限公司所有, 任何单位和个人未经江苏索普赛瑞装备制造有限公司书面许可, 不得以任何方式复制或传播至第三方。 THIS DRAWING AND RELEVANT DOCUMENT'S COPYRIGHT BELONGS TO SOPO-CERE EQUIPMENT MANUFACTURING CO., LTD. THEY MAY NOT BE REPRODUCED OR DISCLOSED IN ANY FORM WITHOUT THE PRIOR WRITTEN PERMISSION OF Jiangsu SOPO-CERE EQUIPMENT MANUFACTURING CO., LTD. THE OFFENDERS SHALL BEAR THE CORRESPONDING

2400910044n 2400910044n 2400910044n 2400910044n 2400910044n

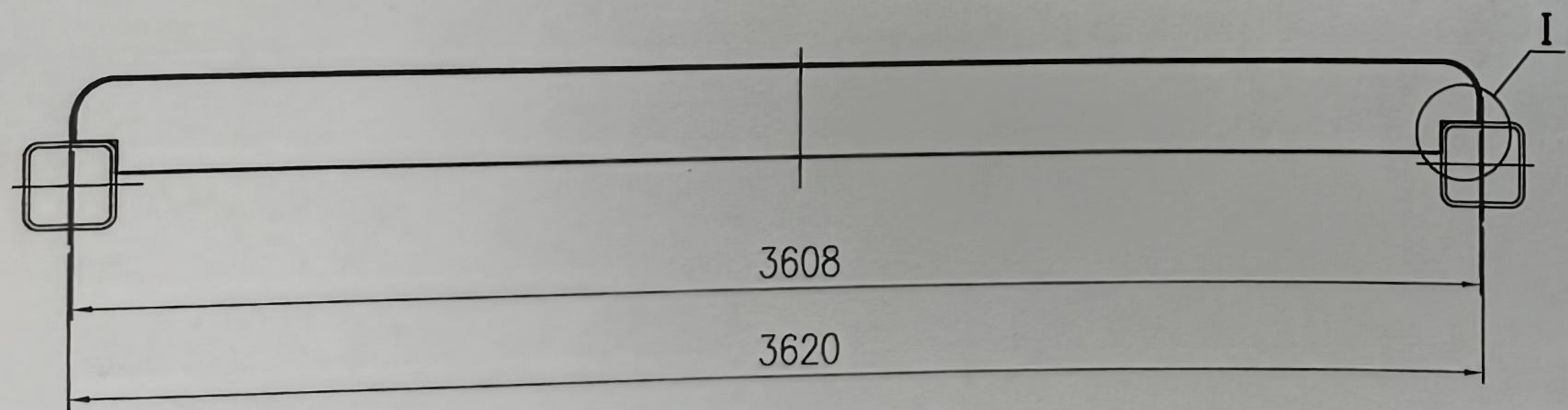
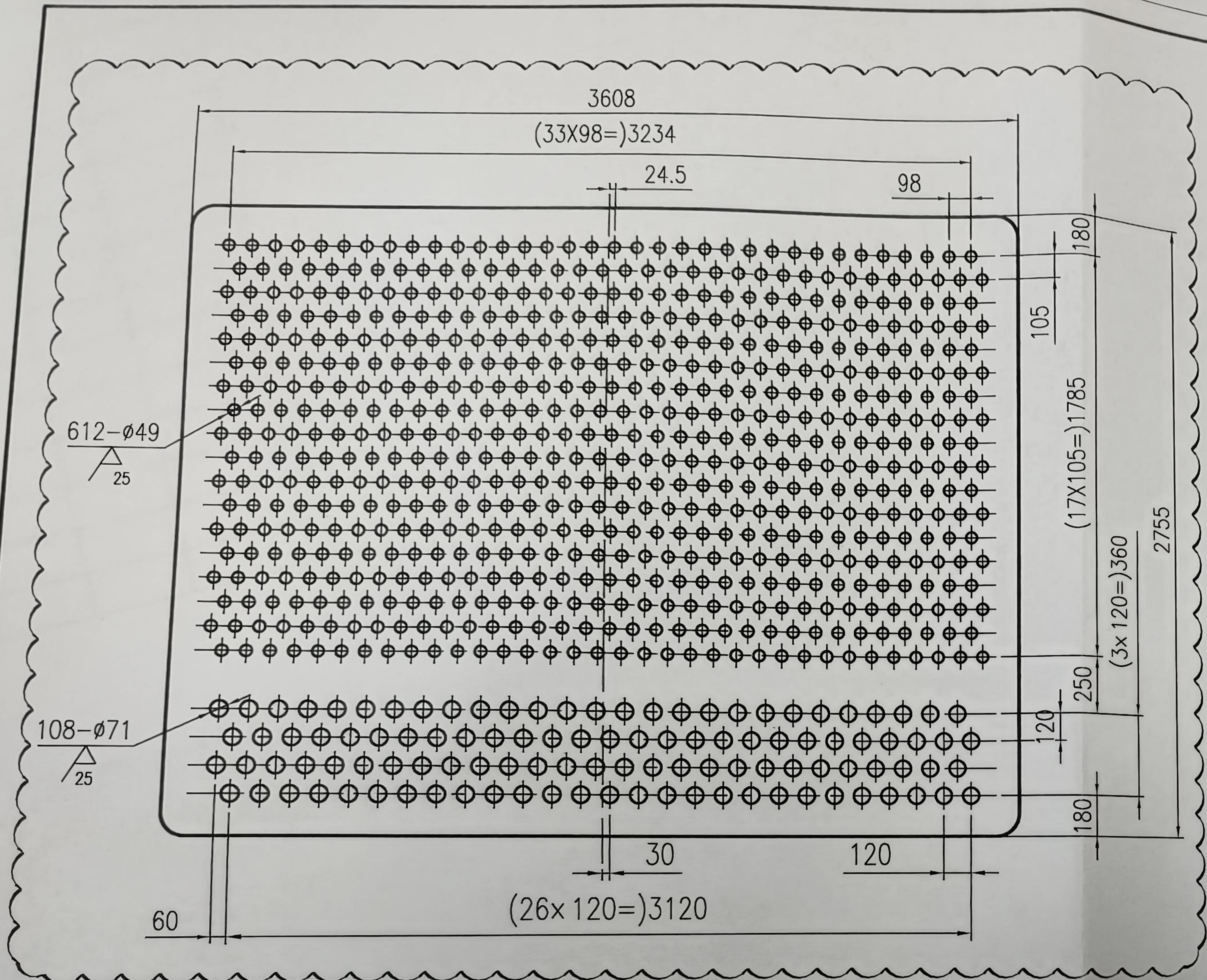

其余 $\nabla 50$

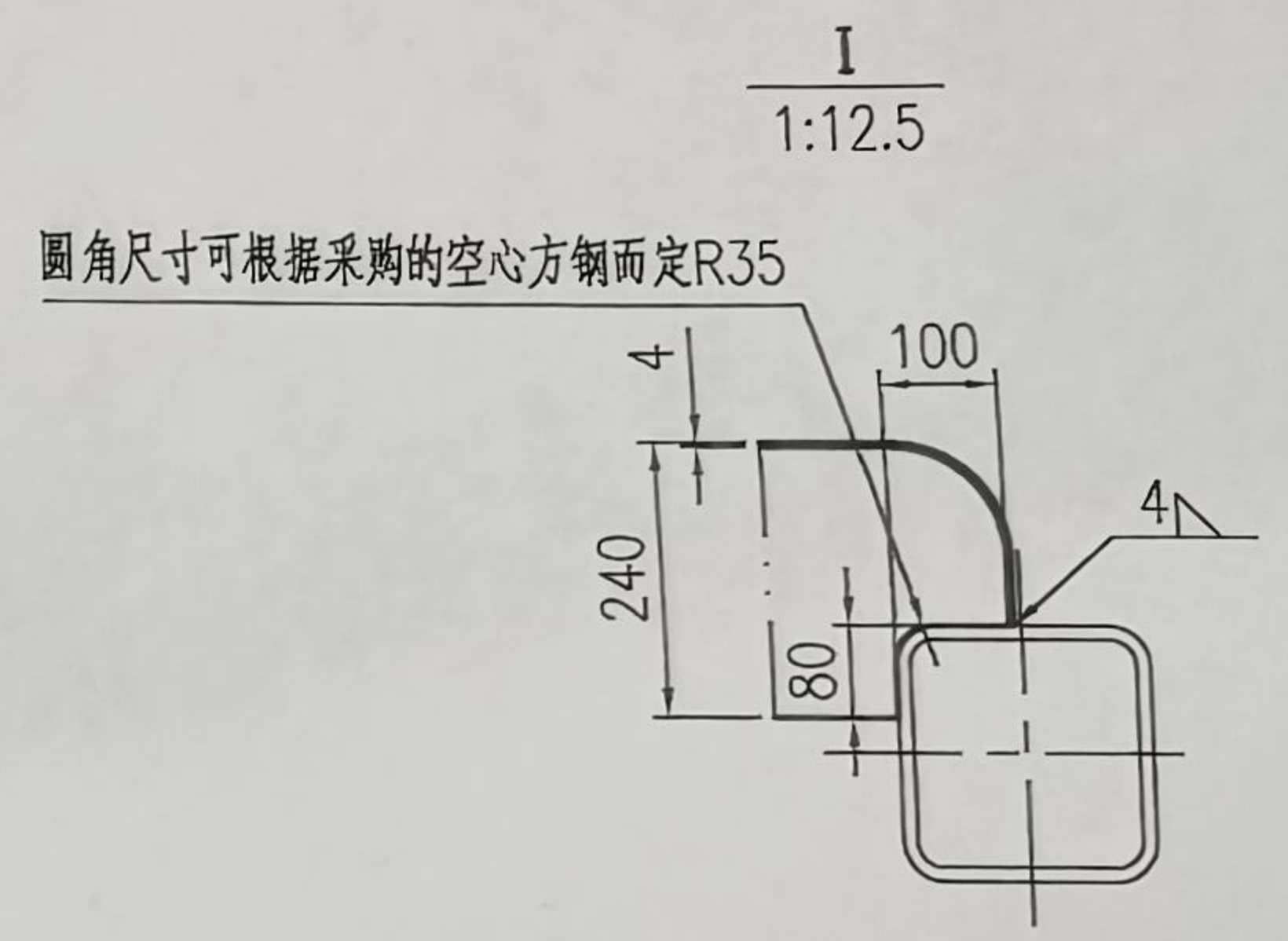
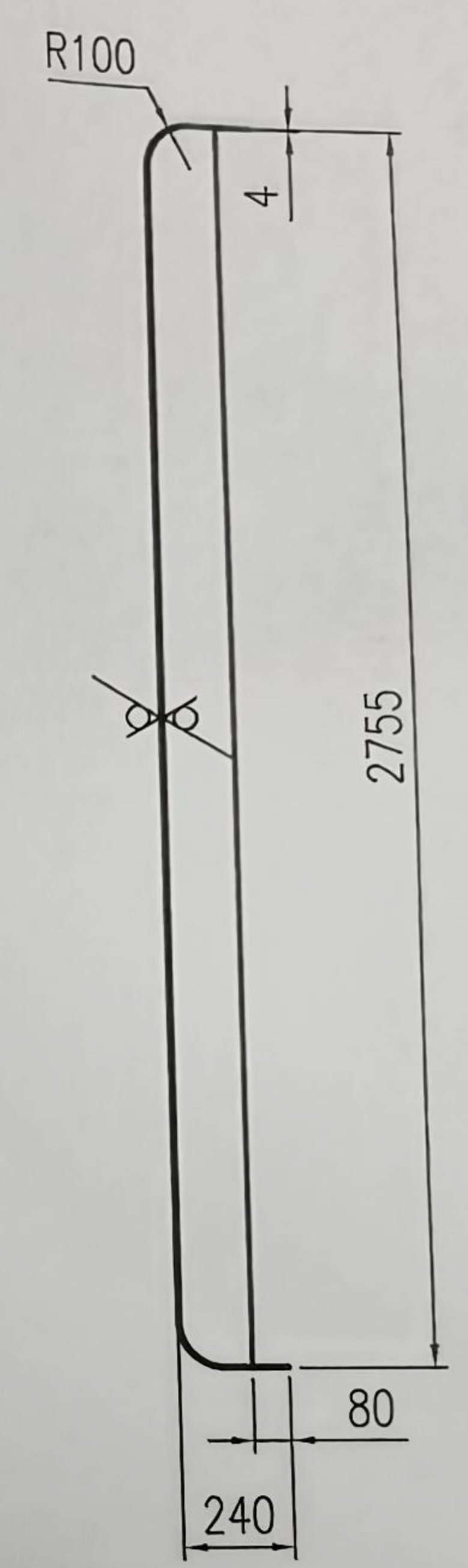

受控文件

技术要求:

1. 钢板在加工前要求平直, 其不平度不大于1/1000。
2. 钢板允许拼接, 拼接焊缝须焊透, 并进行渗透检测, 应符合NB/T47013.5《承压设备无损检测 第5部分: 渗透检测》PT-I级要求。
3. 如图I缺口处, 在组件拼装时根据拼装实际情况切割、打磨, 保证膨胀板与设备的密封。
4. 与前花板, 中间花板, 后花板一起配钻。

					江苏索普赛瑞装备制造有限公司 Jiangsu SOPO-CERE Equipment Manufacturing CO. Ltd.		
					S30408		密封膨胀板 t=4
MARK 标记	TOTAL NO. 处数	FILE NO. 更改文件号	SIGN 签名	DATE 日期	WEIGHT(kg) 重量	SCALE 比例	REV. 版次
DESIGN 设计	许大宇	2024.2.19			347.9	1:25	0
APPROVE 批准	赵晓峰	2024.2.19	24-1004SM3AX/24-1005SM3AX 24-1006SM3AX/24-1007SM3AX	SERIAL# 产品编号	TOTAL-PAGES 共 张	No.-PAGE 第 张	15SCG2402-1-2-7-9

本图纸及相关文件版权属于江苏索普赛瑞装备制造有限公司所有, 任何单位和个人未经江苏索普赛瑞装备制造有限公司书面许可, 不得以任何方式复制或扩散至第三方, 违者应负相应法律责任。
THIS DRAWING AND RELEVANT DOCUMENT'S COPYRIGHT BELONGS TO SOPO-CERE EQUIPMENT MANUFACTURING CO., LTD. THEY MAY NOT BE REPRODUCED OR DISCLOSED TO ANY THIRD PARTY IN ANY FORM WITHOUT THE PRIOR WRITTEN PERMISSION OF Jiangsu SOPO-CERE EQUIPMENT MANUFACTURING CO., LTD. THE OFFENDERS SHALL BEAR THE CORRESPONDING LEGAL RESPONSIBILITY.